



АЯ 45

**ЭЛЕКТРОНАСОС
ЦЕНТРОБЕЖНЫЙ ПОГРУЖНОЙ**

Гном 25-20

**РУКОВОДСТВО ПО ЭКСПЛУАТАЦИИ
33ТНП.00.000 РЭ**

Настоящее руководство по эксплуатации содержит сведения о конструкции электронасоса Гном 25-20 его принципе действия, технических характеристиках и предназначено для ознакомления с устройством электронасоса, изучения правил хранения, эксплуатации и технического обслуживания.

К монтажу и эксплуатации электронасоса допускаются только квалифицированные специалисты, знающие конструкцию электронасоса, обладающие определенным опытом по эксплуатации, обслуживанию и ремонту электронасоса, сдавшие экзамен на право монтажа и обслуживания насосного оборудования и ознакомленные с настоящим руководством.

1 Описание и работа электронасоса

1.1 Назначение

Электронасос центробежный погружной Гном 25-20 (в дальнейшем электронасос) предназначен для откачивания загрязненных вод температурой до 35 °С, исполнение Тр – до 60 °С, плотностью до 1100кг/м³, при содержании твердых механических примесей до 10 % по массе с плотностью твердых частиц не более 2500 кг/м³ и максимальным размером до 5 мм.

Электронасос не предназначен для эксплуатации во взрыво и пожароопасных помещениях.

Электронасос относится к изделиям общего назначения вида 1, восстанавливаемый по ГОСТ 27.003-90.

Электронасос изготавливается в климатическом исполнении У* ГОСТ 15150-69.

Режим работы продолжительный.

Условия работы – под надзором.

Условное обозначение электронасоса:

Гном 25-20 ТУ 3631-025-05747979-2003,

где Гном – торговое наименование;

25 – номинальная подача, м³/ч;

20 – номинальный напор, м

Электронасос сертифицирован на соответствие ГОСТ Р МЭК 60204-1-99.

Сертификат соответствия № РОСС RU.АЯ45.В04314.

Действителен до 20.06.2009г.

Выдан Сертификационным Центром НП «СЦ НАСТХОЛ».

1.2 Технические характеристики

1.2.1 Основные технические характеристики электронасосов на номинальном режиме работы указаны в таблице 1.

1.2.2 Габаритные размеры электронасосов приведены на рисунке 1.

1.2.3 Напорная характеристика электронасосов приведена на рисунке 2.

1.2.4 Показатели надежности электронасосов указаны в разделе 4, при этом:

– критерием отказа электронасосов является снижение сопротивления изоляции менее 1 МОм в холодном состоянии и менее 0.5 МОм при рабочей температуре;

– критерием предельного состояния электронасосов является нарушение электрической прочности изоляции.

Таблица 1

| Наименование параметра | Гном 25-20 | Гном 25-20 Тр |
|--|----------------|---------------|
| Подача, м ³ /ч | 25 | |
| Напор, м | 20 | |
| Параметры энергопитания | 3~380 В, 50 Гц | |
| Номинальная мощность электродвигателя, кВт | 3,0 | |
| Ток, А | 6,1 | |
| КПД, %, не менее | 46 | |
| Класс нагревостойкости | F | |
| Масса без шнура питания, кг, не более | 31,8 | |
| Примечание – Допустимое отклонение напора минус 10%, ток +15 %, КПД минус 3%, предельное отклонение напряжения сети питания +10 % минус 5 %. | | |

1.3 Состав изделия

В комплект поставки входит:

| | |
|---|---------|
| -Электронасос с 10 метровым шнуром питания | - 1 шт. |
| -Руководство по эксплуатации | - 1 шт. |
| -Упаковка | -1 шт. |
| Комплект монтажных частей | |
| - * Автоматический выключатель (автомат защиты моторов) | - 1 шт. |

* По требованию заказчика за отдельную плату

1.4 Устройство и работа

Устройство электронасоса и взаиморасположение составных частей показано на рисунке 1.

Электронасос представляет собой переносной моноблок, состоящий из электродвигателя и насосной части.

Насосная часть состоит из рабочего колеса 4, закрепленного на валу электродвигателя болтом 2, корпуса насоса 5 и диафрагмы 3. К корпусу насоса крепится фильтр 1.

Приводом электронасоса является трехфазный асинхронный электродвигатель. Электродвигатель состоит из ротора 17, статора 18, трубы 11, щита подшипника 7 и крышки 12. Охлаждение электродвигателя осуществляется за счет теплоотдачи в окружающую среду (воду). Синхронная частота вращения ротора электродвигателя 50 с^{-1} (3000 об/мин).

Направление вращения – против часовой стрелки, если смотреть со стороны насосной части.

Шнур питания электронасоса имеет свободный конец для подключения к автоматическому выключателю. Заземляющая жила шнура питания подключена к внутренней стороне крышки.

Нижний подшипник 10 установлен в щите подшипника 7 и зафиксирован от осевого перемещения специальным клеем герметиком. Крышка и щит подшипника уплотняются резиновыми кольцами 16.

В щите подшипника имеется отверстие с пробкой 6 для заливки масла. Опломбированная пробка в крышке служит для проверки электродвигателя на герметичность при сборке электронасоса.

Внутренняя полость электродвигателя со стороны выступающего конца вала отделена от проточной части системой уплотнений с манжетой 9, торцовым уплотнением 8 и масляной камерой 20.

Управление работой и защита электронасоса в процессе эксплуатации должны осуществляться автоматическим выключателем с комбинированным термомагнитным расцепителем.

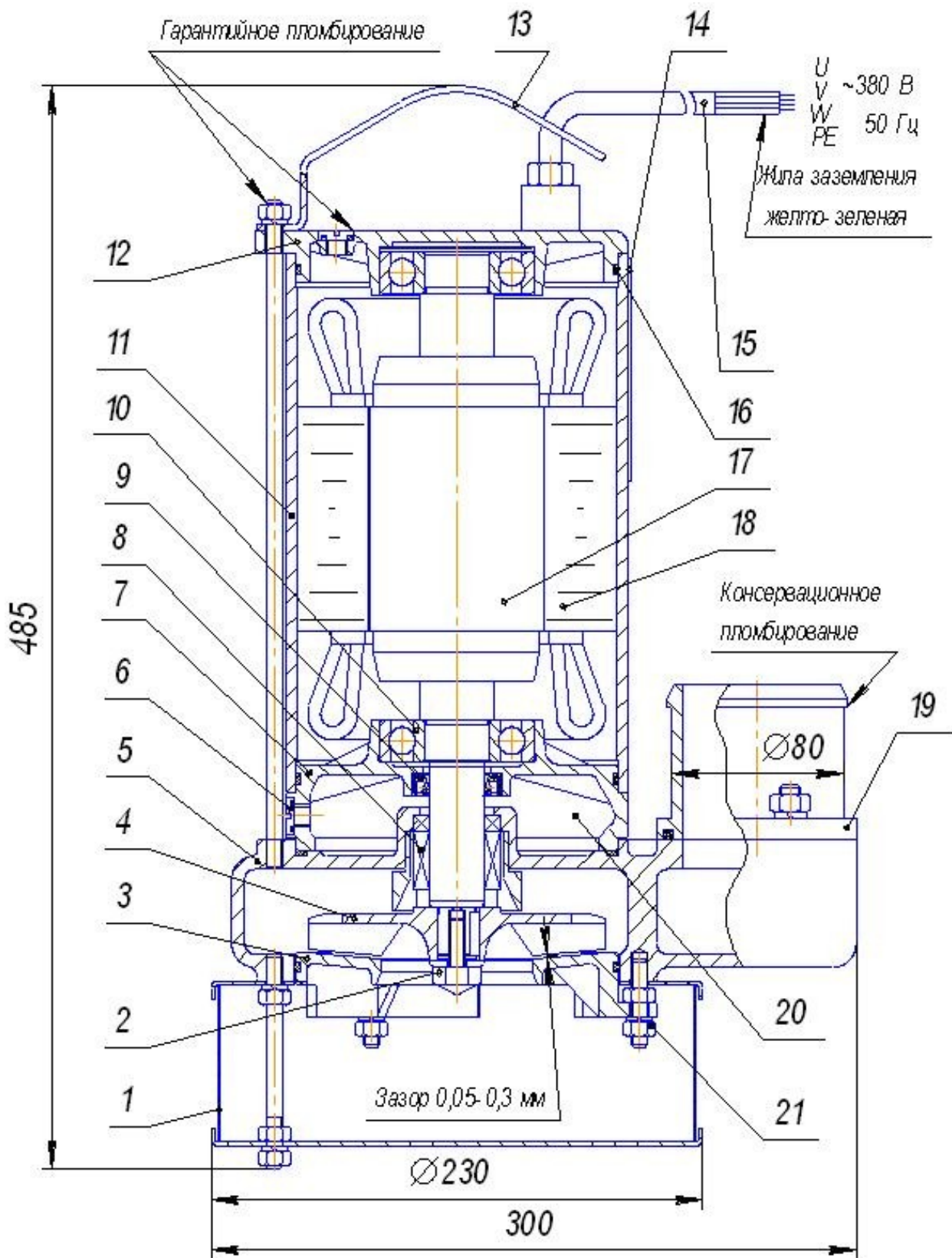

1- фильтр, 2- болт, 3- диафрагма, 4- колесо рабочее, 5- корпус насоса, 6- пробка,
 7- щит подшипника, 8- уплотнение торцовое, 9- манжета, 10- подшипник, 11- труба,
 12- крышка, 13- ручка, 14- табличка, 15- шнур питания, 16- кольцо резиновое, 17- ротор,
 18- статор, 19- патрубок, 20- масляная камера, 21- гайка.

Рисунок 1 - Устройство электронасоса.



Рисунок 2 – Рабочая характеристика электронасоса Гном 25-20



Рисунок 3 – Подключение электронасоса через автоматический выключатель

Примечание – В связи с постоянным усовершенствованием конструкция электронасоса может незначительно отличаться от изображенной на рисунке 1.

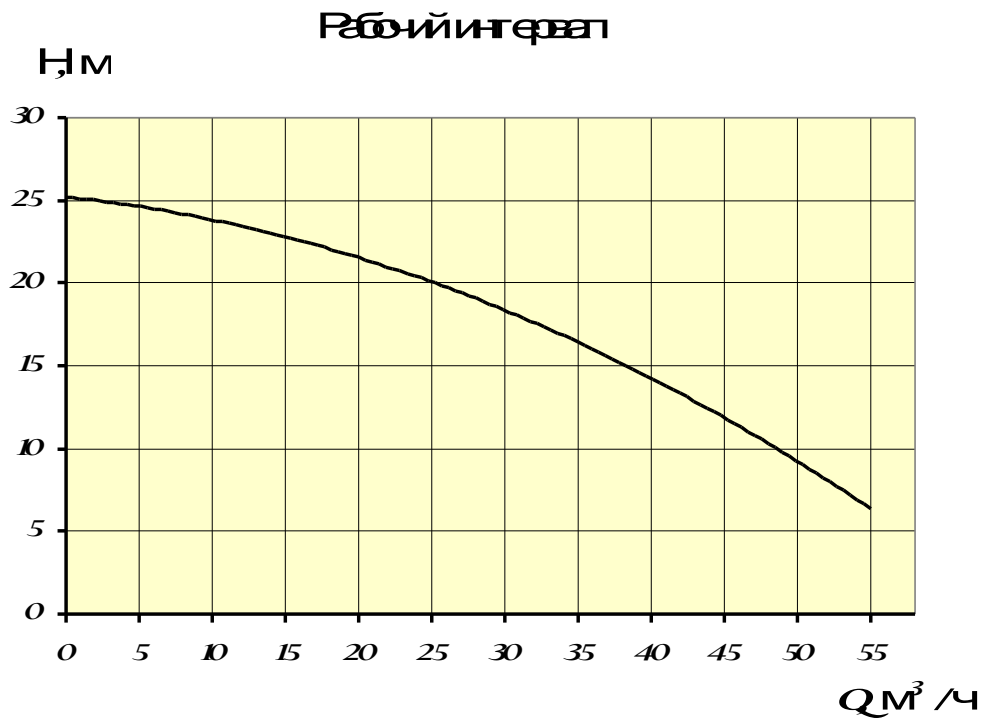
1.5 Маркировка и пломбирование

1.5.1 Знаки и надписи на электронасосе Гном 25-20 означают:

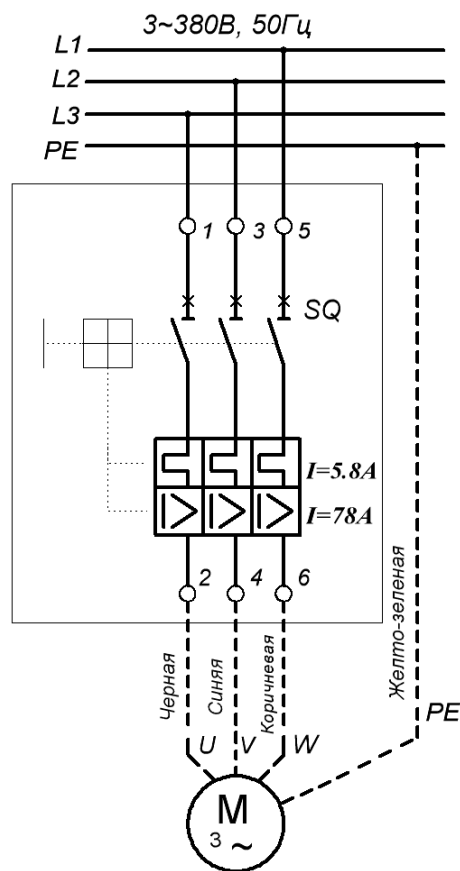

ОАО "Ливгидромаш" - товарный знак и наименование предприятия-изготовителя;



АЯ45 - знак соответствия;

Электронасос Гном 25-20

ТУ 3631-025-05747979-2003 – условное обозначение электронасоса;

380 В – номинальное напряжение питающей сети;

3 – число фаз;

~ – род тока;

50 Гц – номинальная частота тока;

3,0 кВт – номинальная мощность электродвигателя;

6,1 А – номинальный ток;

H max 24 м – максимальный напор;

Q max 40 м³/ч – максимальная подача;

IPX8 – степень защиты;



7м – максимальная рабочая глубина погружения;

35°С – максимальная температура жидкости;

– год выпуска.

1.5.2 Электронасос опломбирован. Красная метка на элементах крепления является гарантийной пломбой.

1.5.3 Направление вращения рабочего колеса обозначено стрелкой, указанной на крышке электронасоса.

1.6 Упаковка

Электронасос после сборки и испытаний упакован в деревянную тару.

2 ИСПОЛЬЗОВАНИЕ ПО НАЗНАЧЕНИЮ

2.1 Эксплуатационные ограничения

2.1.1 ПРИ ЭКСПЛУАТАЦИИ, ТРАНСПОРТИРОВАНИИ И ХРАНЕНИИ ЭЛЕКТРОНАСОС ДОЛЖЕН НАХОДИТЬСЯ В ВЕРТИКАЛЬНОМ ПОЛОЖЕНИИ.

2.1.2 ПОДКЛЮЧЕНИЕ ЭЛЕКТРОНАСОСА ДОПУСКАЕТСЯ ТОЛЬКО ЧЕРЕЗ АВТОМАТИЧЕСКИЙ ВЫКЛЮЧАТЕЛЬ ВА6000 (GV2-10) С КОМБИНИРОВАННЫМ ТЕРМОМАГНИТНЫМ РАСЦЕПИТЕЛЕМ ИЛИ СХОЖИЙ С НИМ ПО ХАРАКТЕРИСТИКАМ.

ТОК УСТАВКИ ТЕПЛООВОГО РАСЦЕПИТЕЛЯ – 5,8 А.

Время отключения автоматического выключателя при токе, превышающем номинальный на 20 % - 500 с.

При аварийном снижении напряжения расцепитель минимального напряжения отключает выключатель.

Схема подключения приведена на рисунке 3.

2.1.3 НЕ ДОПУСКАЕТСЯ ДЛИТЕЛЬНАЯ РАБОТА С ПОЛНОСТЬЮ ПЕРЕКРЫТОЙ ПОДАЧЕЙ.

2.1.4 КАТЕГОРИЧЕСКИ ЗАПРЕЩАЕТСЯ КАСАТЬСЯ ВКЛЮЧЕННОГО В ЭЛЕКТРОСЕТЬ ЭЛЕКТРОНАСОСА.

2.1.5 ЗАПРЕЩАЕТСЯ ВКЛЮЧАТЬ ЭЛЕКТРОНАСОС, ПОЛНОСТЬЮ НЕ ПОГРУЖЕННЫЙ В ВОДУ.

2.1.6 ЗАПРЕЩАЕТСЯ ЭКСПЛУАТАЦИЯ ЭЛЕКТРОНАСОСА С ПОВРЕЖДЕННЫМ ШНУРОМ ПИТАНИЯ.

При повреждении шнура питания во избежание опасности его должен заменить изготовитель или его агент, или аналогичное квалифицированное лицо.

2.1.7 ЗАПРЕЩАЕТСЯ ПЕРЕНОС, ПОДЪЕМ И ОПУСКАНИЕ ЭЛЕКТРОНАСОСА ЗА ШНУР ПИТАНИЯ.

ЭЛЕКТРОНАСОС СЛЕДУЕТ ПЕРЕНОСИТЬ ТОЛЬКО ЗА РУЧКУ.

2.2. Подготовка к использованию

2.2.1 К обслуживанию электронасоса допускается персонал, имеющий соответствующую техническую подготовку и ознакомленный с настоящим руководством по эксплуатации.

2.2.2 Перед началом работ провести внешний осмотр электронасоса. Механические повреждения корпусных деталей и токоподводящего кабеля не допускаются.

2.2.3 Проверить отсутствие замыкания жил шнура питания на корпус электронасоса мегомметром.

2.2.4 Автоматический выключатель должен быть защищен от попадания прямых солнечных лучей, брызг и влаги.

2.2.5 Электронасос должен быть заземлен. Для подключения заземления предназначен провод желто-зеленого цвета.

2.2.6 Проверить сопротивление изоляции системы кабель-двигатель. Сопротивление изоляции обмотки электронасоса относительно корпуса и между обмотками должно быть не менее 1 МОм в холодном состоянии и не менее 0,5 МОм при рабочей температуре.

2.2.7 Проверить наличие масла в масляной камере 20 (визуально), для чего электронасос положить горизонтально пробкой вверх, выкрутить пробку 6. При повороте электронасоса вокруг оси на 30° ... 45° масло должно вытекать через заливное отверстие.

2.2.8 Надеть на патрубок 19 шланг и закрепить.

2.2.9 Погрузить электронасос в воду. Проверить направление вращения колеса, для чего сделать два пробных пуска, меняя при этом две любые фазы. Правильному направлению вращения соответствует больший напор. При правильном направлении вращения рабочего колеса в момент пуска электронасос должен повернуться в направлении, противоположном указанному стрелкой на крышке электронасоса.

2.2.10 При опускании электронасоса в котлован, необходимо пользоваться тросом.

2.3 Порядок работы

2.3.1 Электронасос включается в работу непосредственно после его погружения в воду.

2.3.2 РАБОЧЕЕ ПОЛОЖЕНИЕ ЭЛЕКТРОНАСОСА – ВЕРТИКАЛЬНОЕ.

2.3.3 Если дно котлована песчаное или илистое, электронасос установить на какую-либо подставку (доску) или подвесить его на трос так, чтобы он располагался несколько выше дна.

2.3.4 Электронасос может работать в погруженном состоянии длительное время. Эксплуатация в полупогруженном состоянии (когда электродвигатель находится над уровнем воды) допускается не более 10 минут.

2.3.5 Если подача внезапно прекратилась и электронасос не работает, отключить его от сети, поднять на поверхность, выяснить неисправность и ее причины. После устранения неисправности электронасос можно вновь включать в сеть.

2.3.6 При появлении во время работы электронасоса посторонних шумов, нехарактерных для нормального режима работы, электронасос следует отключить от сети и выяснить причины их возникновения.

2.3.7 Эксплуатация электронасоса допускается в пределах всей напорной характеристики в соответствии с рисунком 2. Рабочий интервал на характеристике определяет наиболее экономичный режим работы электронасоса.

2.4 Возможные неисправности и способы их устранения

Перечень возможных неисправностей приведен в таблице 2.

Таблица 2

| Неисправность | Возможная причина | Способ устранения |
|--|--|--|
| 1. Электронасос не запускается. | Отсутствие напряжения или низкое напряжение в сети. | Проверить наличие напряжения в сети. |
| | Повреждение шнура питания. | Проверить исправность шнура питания. |
| | Заклинивание рабочего колеса. | Прочистить зону рабочего колеса. |
| 2. При включении электронасос мгновенно отключается. | Короткое замыкание в цепи электродвигателя. | Проверить электрическую цепь и устранить неисправность. |
| | Засорение проточной части электронасоса. | Прочистить проточную часть электронасоса, сняв фильтр и диафрагму. |
| 3. Недостаточная производительность электронасоса | Значительный износ рабочего колеса | Заменить рабочее колесо |
| | Увеличение зазора между рабочим колесом и диафрагмой | Отрегулировать зазор между рабочим колесом и диафрагмой |

3 ТЕХНИЧЕСКОЕ ОБСЛУЖИВАНИЕ

3.1 Общие указания

3.1.1 При проведении технического обслуживания и ремонтных работ электронасос и аппаратуру управления и защиты отключить от электрической сети.

3.1.2 Техническое обслуживание электронасоса производится только квалифицированными специалистами с соблюдением правил техники безопасности.

3.1.3 После работы электронасоса в воде с большим содержанием механических примесей его необходимо на непродолжительное время запустить в чистой воде с целью очистки проточной части.

3.1.4 2 раза в месяц проверять наличие масла в масляной камере. При необходимости добавить масла.

3.1.5 Не реже одного раза в месяц или через каждые 200-250 часов работы производить замену масла. Наличие воды в масле свидетельствует о нарушениях герметичности торцового уплотнения, насос необходимо направить в ремонт.

3.1.6 Для замены масла в масляной камере необходимо открутить пробку 6 на щите подшипника 7, слить отработанное масло, затем залить в отверстие масло индустриальное марки И-20А или И-40А до заполнения. Допускается применение автомобильного масла М-6з/10В ГОСТ 10541-78 или аналогичного.

3.1.7 Ежемесячно проверять отсутствие механических повреждений на электронасосе и шнуре питания.

3.1.8 Ежемесячно производить замеры сопротивления изоляции системы кабель-двигатель, которое должно быть не менее 0,5 МОм на прогретом электронасосе.

3.1.9 В случае снижения напора отрегулировать зазор между рабочим колесом 4 и диафрагмой 3. Для этого необходимо снять фильтр 1, отпустить гайки 21 со стороны корпуса насоса, и равномерно закручивая гайки с наружной стороны, передвинуть диафрагму к рабочему колесу до величины минимального зазора в пределах 0,05-0,3 мм, при этом рабочее колесо должно свободно проворачиваться от руки.

4 РЕСУРСЫ, СРОКИ СЛУЖБЫ И ХРАНЕНИЯ, ГАРАНТИИ ИЗГОТОВИТЕЛЯ

Средний ресурс до капитального ремонта 6000 часов_ в течение срока службы не менее 5 лет, в том числе срок хранения 2 года в консервации изготовителя в закрытых отапливаемых или охлаждаемых и вентилируемых помещениях (группа 2(С) ГОСТ 15150-69)

Средняя наработка на отказ не менее 2500 часов

Среднее время восстановления не более 3-х часов.

Указанные ресурсы, сроки службы и хранения действительны при соблюдении потребителем требований настоящего руководства по эксплуатации.

Гарантии изготовителя – 18 месяцев со дня продажи.

Если в течение гарантийного срока в электронасосе обнаружены дефекты по вине изготовителя, потребителю следует обратиться на предприятие-изготовитель.

Адрес предприятия изготовителя:

303851 г.Ливны Орловской обл., ул.Мира 231 ОАО «Ливгидромаш», ОТК.

5 ХРАНЕНИЕ

5.1 Для длительного хранения электронасос следует промыть в чистой воде и просушить.

5.2 Хранить электронасос следует в сухом помещении вдали от отопительных приборов.

5.3 Температура хранения от плюс 50 до минус 30 °С.

6 УТИЛИЗАЦИЯ

6.1 Электронасос не содержит веществ, представляющих опасность для жизни, здоровья людей и окружающей среды.

6.2 После окончания срока эксплуатации утилизацию электронасоса потребитель осуществляет по своему усмотрению.

7 КОНСЕРВАЦИЯ

| Дата | Наименование работы | Срок действия, годы | Должность, фамилия, подпись |
|------|-------------------------|---------------------|-----------------------------|
| | Произведена консервация | 2 года | |

Расконсервация электронасоса перед началом эксплуатации не требуется.